

# Marine Searchlight NHS550

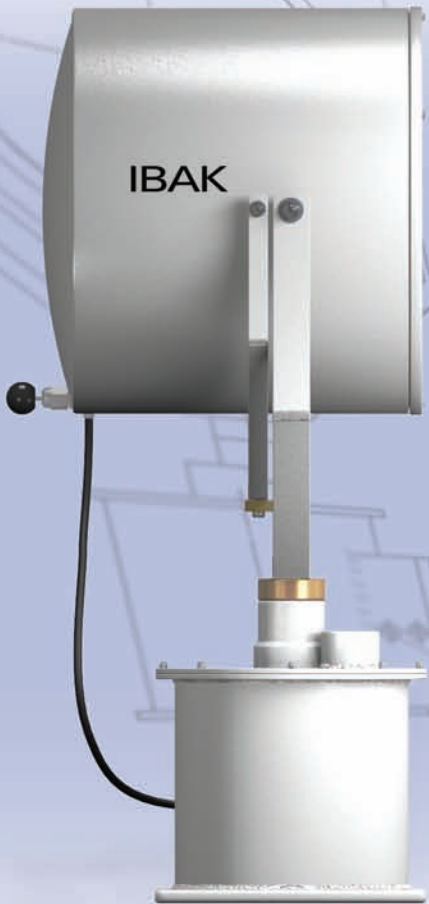

NHS550F

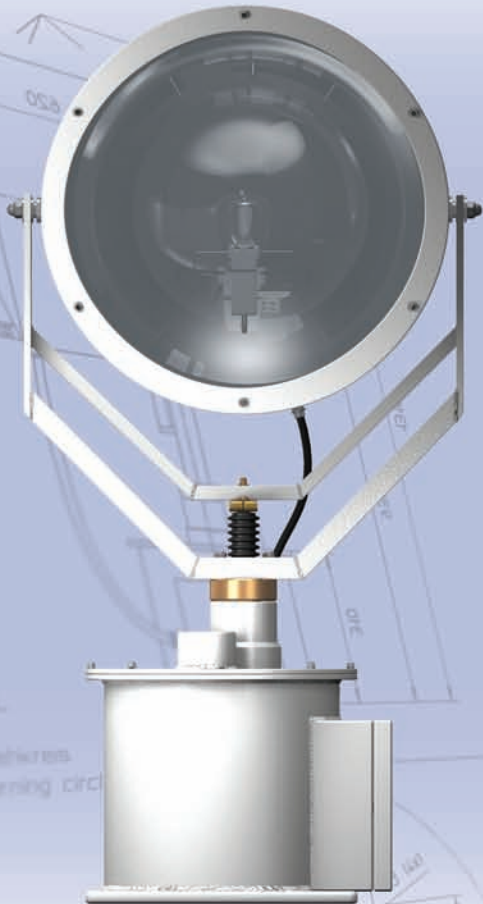

# NHS550

## Maße und Gewichte/ Dimensions and Weights

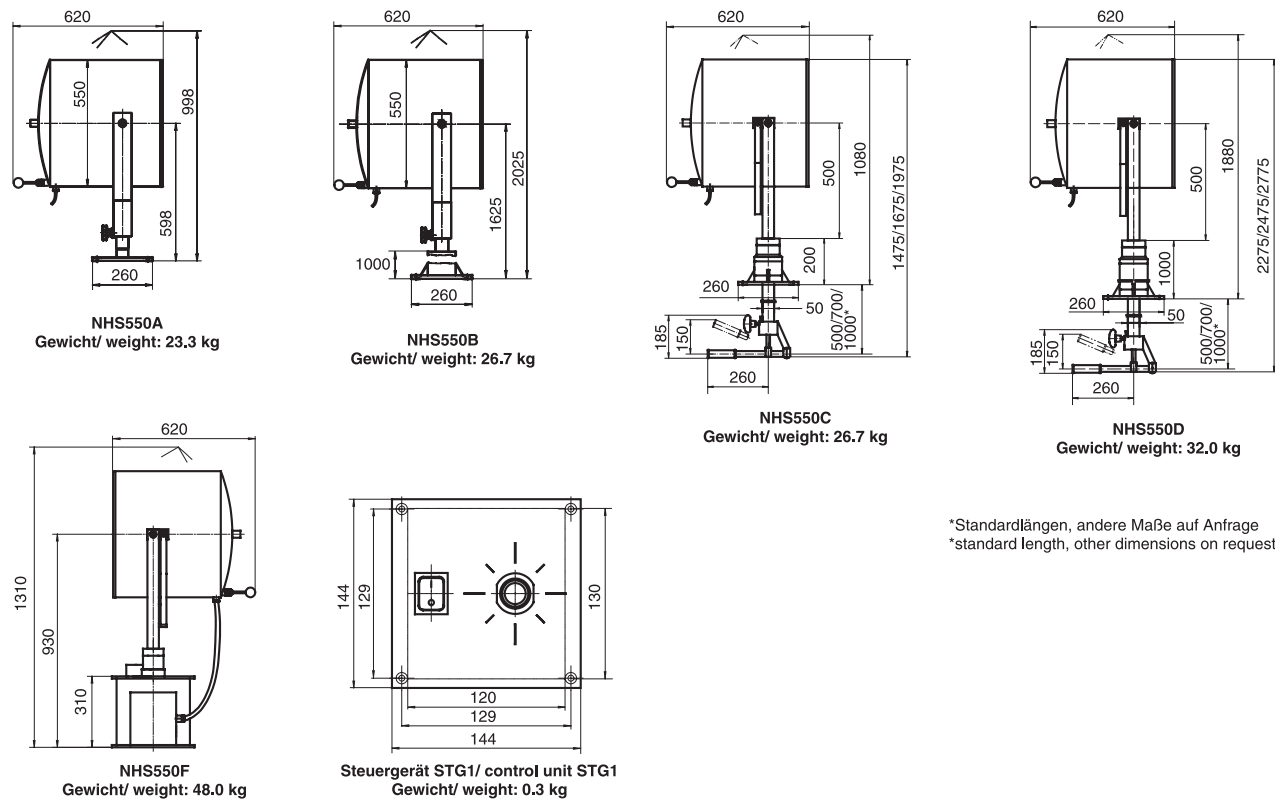

## Typenbezeichnung/ Type description

Typ	Type
<b>A</b> mit Deckfuß	<b>A</b> with deck footing
<b>B</b> mit Säule	<b>B</b> with pedestal
<b>C</b> mit Deckfuß und Innenlenkung	<b>C</b> with cabin control, deck mounting
<b>D</b> mit 1m Säule und Innenlenkung	<b>D</b> with cabin control, pedestal mounting
<b>F</b> mit elektrisch ferngesteuertem Schwenk- und Neigegetriebe SN3.3 und Steuergerät STG1 für Pulteinbau Optional: mit bis zu fünf Steuergeräten	<b>F</b> with electrical remote controlled pan and tilt gear SN3.3 and control unit STG1 for flush mounting optionally: up to five control units available

## Technische Daten/ Technical Data

Material/ Material:	seewasserbeständiges Aluminium mit Strukturlackierung in weiß/ seawater resistant aluminum with structure coating in white
Schutzart/ Type of enclosure:	IP 56
Reflektor/ Reflector:	Aluminium Parabol-Reflektor 500 mm Ø/ Aluminum parabolic reflector 500 mm Ø

## Lichttechnische Daten/ Photometric Data

Leistung/Spannung Wattage/Voltage		2000W/230V
max. Lichtstärke (cd) max. luminous intensity (cd)	( $i_{max}$ )	2.26 x 10 <sup>6</sup>
Reichweite aiming distance	(1 Lux)	1503 m
Halbstreuwinkel angle of divergence	( $i_{max/2}$ )	4.7°

auf einer optischen Meßeinrichtung ermittelte praktisch nutzbare Daten/  
data measured on optical measuring equipment for practical use