

Daylight Signalling Lamp NHS200H

Searchlight NHS200



NHS200H/ NHS200

Technische Daten/ Technical Data

Zulassung/ Approval:	Germanischer Lloyd GL 32929-06 HH NHS200H: BSH 14/01/92; NHS200: BSH 14/01/1/92
Material/ Material:	Seewasser- und witterungsbeständiger Kunststoff (Polycarbonat)/ Seawater- and weather proof synthetic material (polycarbonate)
Schutzart/ Type of enclosure:	IP 55 nach EN 60529/ IP 55 acc. to EN 60529
Reflektor/ Reflector:	Glasparabol-Reflektor 150 mm Ø / Parabolic glass reflector 150 mm Ø
Lampen/ Lamps	Halogenlampe 20W/24V oder 12V/ Halogen lamp 20W/24V or 12V
Reichweite/ Range:	NHS200H: 300m; NHS200: > 180m
Signaltragweite/ signalling range:	4.5 km bei Tag/ at daylight 36 km bei Nacht /at night
Gewicht/ Weight	1.2 kg (1.55 kg mit Kabel und Stecker/ 1.55 kg with cable and plug)
Ausstattung/ Equipment:	Elektrische Signalgebung (NHS200H), Visiereinrichtung, Anschlußkabel mit konzentrischem Stecker/ Electric signalling (NHS200H), sighting device, connection cable with concentric plug

Maße/ Dimensions

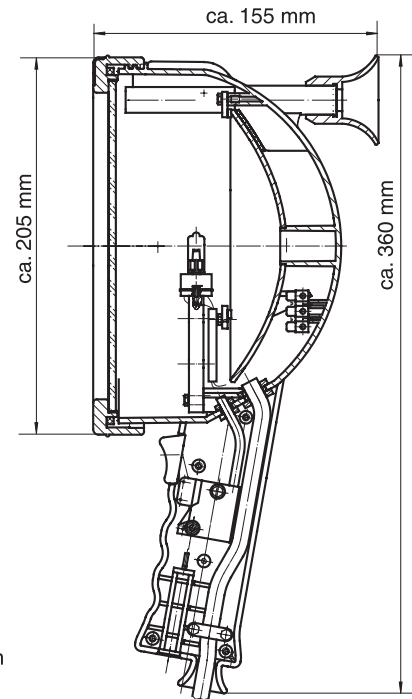

Empfohlenes Zubehör/ Recommended Accessories

ABT212 /ABT224

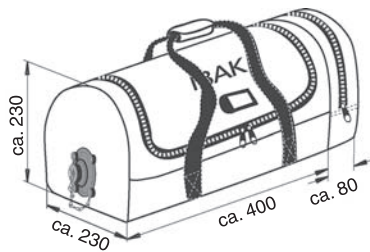

Gewicht/weight: 7.0 kg

Aufbewahrungs- und Tragetasche für NHS200H und NHS200/
Transport storage bag for NHS200H and NHS200

Seitenfach für 4 Stück farbige Filter/ side compartement for 4 pieces of coloured filters

Eingebaute Notstromquelle (lageunabhängig, wartungsfrei und tiefentladungssicher)/
Built-in battery (independent of position, maintenance free and low dischargeable)

24V/6.5 Ah oder 12V/13Ah mit konzentrischer Steckdose und Ladegerät für Anschluss an
230VAC*/

24V/6.5 Ah or 12V/13Ah with concentric socket and battery charger for 230VAC*

*andere Anschlußspannungen auf Anfrage/ other supply voltages on request

AT200

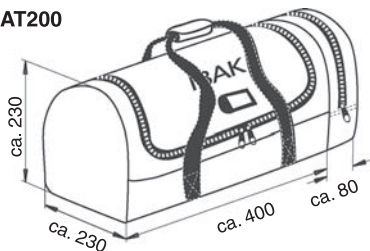

Gewicht/weight: 1.0 kg

Aufbewahrungs- und Tragetasche für NHS200H und NHS200/
Transport storage bag for NHS200H and NHS200

Seitenfach für 4 Stück farbige Filter/
side compartement for 4 pieces of coloured filters

Netzteil/

Power Supply unit

Primär/ primary: 230V AC; Sekundär/ sekundary: 24V oder/ or 12V 2.5A

IP 00 (für Montage auf Hutprofilschiene/ for easy snap-on mounting on DIN-rail)

Abmessungen/ dimensions: 89.5 x 52.5 x 59.5 mm

Gewicht/ weight: ca./ approx. 0.15 kg

Vorsatzscheiben/

Front discs

Farben: rot, grün, blau, gelb/ colours: red, green, blue, yellow

Lichtreduzierfilter/ light reduction screen

Gewicht pro Stück/ weight per piece: ca./ approx. 0.1 kg

Konzentrische Steckdose/

Concentric socket

Aufbausteckdose in Messing, Einbausteckdose in Kunststoff/

Bulkhead-mounting in brass, built-in type of plastic